



## Mesa alta de 150cm con fregadero derecho

### **Especificaciones Técnicas:**

Cubierta y respaldo de acero inoxidable calibre No. 18, acabado pulido.

Estructura de tubo cuadrado de acero calibre No. 18 (1 1/4"), acabado en esmalte alquidálico electrostático horneado.

Faldones de lámina de acero calibre No. 22, acabado en esmalte alquidálico electrostático horneado.

Refuerzos longitudinales.

Regatones niveladores de aluminio de 25.4mm (1") diámetro, para ajuste de altura.

Dimensiones generales:

Largo 150cm x Ancho 70cm x Altura total 100cm con respaldo.

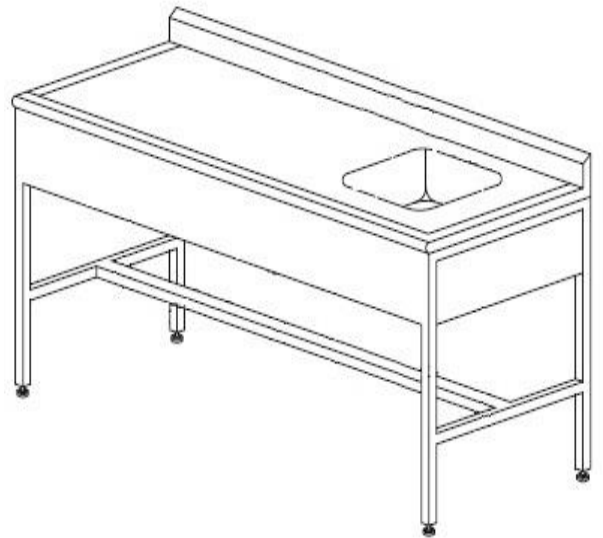

**Código MES102**

Garantía de 2 años contra defectos de fabricación.

Empresa Certificada:  
ISO9001:2008

[www.esgo.com.mx](http://www.esgo.com.mx)

Industrias Esgo, S.A. de C.V.  
Narciso Mendoza 672  
Santa María Aztlahuacán 09500  
México D.F. (55) 1546.2030  
[ventas@esgo.com.mx](mailto:ventas@esgo.com.mx)