

## Riel portavenocclisis Esgo para techo

### Descripción:

Barra redonda de acero de 9.5mm (3/8") de diámetro con sistema de muescas para fijación a tres diferentes alturas, acabado cromado.

Ganchos de barra redonda de acero de 6.3mm (1/4") de diámetro; acabado cromado.

Herrajes y carretillas para desplazamiento con sistema de frenado integrado; acabado en color gris.

Mecanismo de fijación a diferentes alturas con sistema de botón tipo trinquete; de plástico ABS, acabado en color gris.

Riel de aluminio acabado anodizado natural.

Soporte de acero de 6.3mm (1/4") de diámetro con recubrimiento de cloruro de polivinilo (PVC).

Topes de seguridad para la carretilla de aluminio.



www.esgo.com/productos

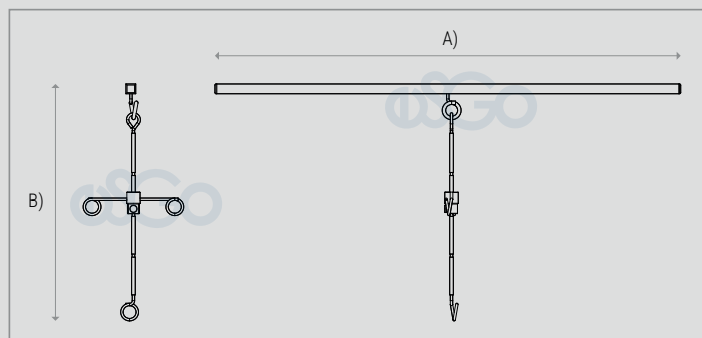

### Materiales:



Acero cromado



Plástico ABS



Aluminio

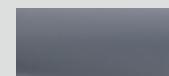

PVC

IMAGEN PROTEGIDA POR LA LEY DE DERECHOS DE AUTOR POR EL INSTITUTO MEXICANO DE LA PROPIEDAD INDUSTRIAL No. 299964



Imágenes representativas, no indican diseño específico. Nuestros productos cuentan con una garantía de 2 años contra defectos de fabricación y portan una etiqueta para su identificación. La ausencia de la misma puede dejar sin efecto dicha garantía.

### Dimensiones generales:

A) Largo: 120 cm (47.2")

B) Alto: 63 cm (24.8")

Industrias Esgo, S.A. de C.V.  
Correo: [ventas@esgo.com.mx](mailto:ventas@esgo.com.mx)  
Teléfono: (55) 15 46 20 30

Narciso Mendoza No. 672 Col. Santa María Aztlahuacán 09570 México D.F.