

Mesa Pasteur cromada con cubierta en acero inoxidable IMSS 513.621.1603

Descripción:

Barandal de alambro de acero inoxidable, con 9.5 mm (3/8") de diámetro; acabado pulido soldado a cubierta.

Cubierta de acero inoxidable calibre No. 20, acabado pulido.

Entrepaño de acero inoxidable calibre No. 20, acabado pulido unida a la estructura.

Estructura de perfil tubular redondo de acero calibre No. 18 con postes verticales de 25.4 mm (1") de diámetro, y perfil tubular redondo de el mismo material en travesaños horizontales de 12.7 mm (1/2") de diámetro; acabado cromado.

Rodajas giratorias comerciales tipo semipesado, rueda de hule natural color negro de 101.1 mm (4") de diámetro; acabado cromado.



Materiales:



Acero inoxidable

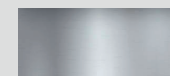

Acero cromado



Hule

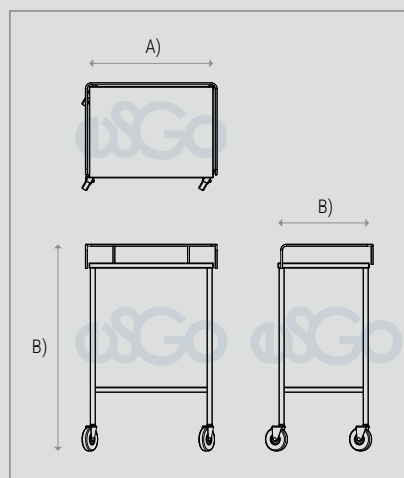

Dimensiones generales:

A) Largo: 60 cm (23.6")

B) Ancho: 50 cm (19.6")

C) Alto: 100 cm (39.3")

Imágenes representativas, no indican diseño específico. Nuestros productos cuentan con una garantía de 2 años contra defectos de fabricación y portan una etiqueta para su identificación. La ausencia de la misma puede dejar sin efecto dicha garantía.

Industrias Esgo, S.A. de C.V.
Correo: ventas@esgo.com.mx
Teléfono: (55) 15 46 20 30

Narciso Mendoza No. 672 Col. Santa María Aztahuacán 09570 México D.F.

IMAGEN PROTEGIDA POR LA LEY DE DERECHOS DE AUTOR POR EL INSTITUTO MEXICANO DE LA PROPIEDAD INDUSTRIAL No. 299964



Sistema de Gestión de Calidad certificado en los estándares
ISO 9001:2015 e ISO 14001:2015