

Mesa Mayo en acero inoxidable IMSS 513.621.1405

Descripción:

Aro portacharola de 25.4 mm (1") calibre No. 12 y charola calibre No. 20 de acero inoxidable, acabado pulido.

Columna deslizable de perfil tubular redondo de acero inoxidable tipo AISI-304, calibre no. 16 de 25.4 mm (1") de diámetro, acabado pulido.

Columna fija de tubular redondo de 31.75 mm (1 1/4") de diámetro, calibre No.18, de acero inoxidable tipo AISI-304, acabado pulido.

Con perilla para ajuste de altura y mecanismo que garantiza una fijación estable.

Perfil tubular cuadrado de 51 x 51 mm (2" x 2") de acero inoxidable tipo AISI-304, acabado pulido.

Lastrado con contrapeso de acero.

Rodajas tipo bola de hule de color negro de 50.8 mm (2") de diámetro, acabado cromado.

No incluye charola, se vende por separado.



Imágenes representativas, no indican diseño específico. Nuestros productos cuentan con una garantía de 2 años contra defectos de fabricación y portan una etiqueta para su identificación. La ausencia de la misma puede dejar sin efecto dicha garantía.

Industrias Esgo, S.A. de C.V.
Correo: ventas@esgo.com.mx
Teléfono: (55) 15 46 20 30
Narciso Mendoza No. 672 Col. Santa María Aztahuacán 09570 México D.F.

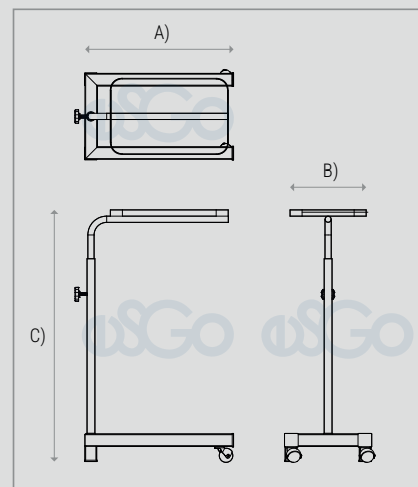

Dimensiones generales:

- A) Largo: 60 cm (23.6")
- B) Ancho: 35 cm (13.8")
- C) Altura: 90 cm (35.4") a 150 cm (59.1")

Materiales:

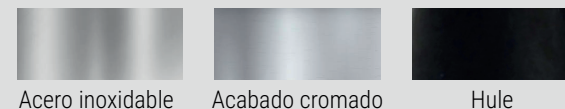

IMAGEN PROTEGIDA POR LA LEY DE DERECHOS DE AUTOR POR EL INSTITUTO MEXICANO DE LA PROPIEDAD INDUSTRIAL No. 299964



Sistema de Gestión de Calidad certificado en los estándares
ISO 9001:2015 e ISO 14001:2015