

## Mesa escritorio de 150 cm con cajón central IMSS 511.619.0181

### Descripción:

Cajón de lámina de acero; tapa frontal y cuerpo calibre No. 22, con jaladera integral remetida, acabado con pintura electrostática en polvo termoendurecida en horno y cerradura.

Cubierta de lámina de acero calibre No. 18, acabado superior de laminado plástico mate color teka mate.

Cuerpo de lámina de acero calibre No. 22, acabado con pintura electrostática en polvo termoendurecida en horno.

Descansa pies de lámina de acero calibre No. 20; acabado con pintura electrostática en polvo termoendurecida en horno.

Estructura de tubo cuadrado de acero calibre No. 18 de 25.4 mm x 25.4 mm (1" x 1"), acabado con pintura electrostática en polvo termoendurecida en horno.

Regatones niveladores de altura ajustable.

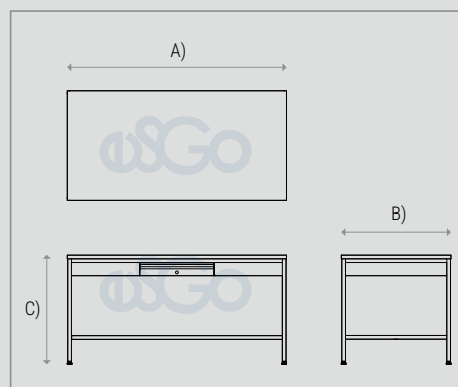

### Materiales:

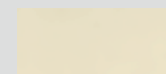

Pintura en polvo



Laminado plástico

Imágenes representativas, no indican diseño específico. Nuestros productos cuentan con una garantía de 2 años contra defectos de fabricación y portan una etiqueta para su identificación. La ausencia de la misma puede dejar sin efecto dicha garantía.

Industrias Esgo, S.A. de C.V.  
Correo: [ventas@esgo.com.mx](mailto:ventas@esgo.com.mx)  
Teléfono: (55) 15 46 20 30

Narciso Mendoza No. 672 Col. Santa María Aztlahuacán 09570 México D.F.

### Dimensiones generales:

A) Largo: 150 cm (59")

B) Ancho: 75 cm (29.5")

C) Alto: 75 cm (29.5")

IMAGEN PROTEGIDA POR LA LEY DE DERECHOS DE AUTOR POR EL INSTITUTO MEXICANO DE LA PROPIEDAD INDUSTRIAL No. 299964



Sistema de Gestión de Calidad certificado en los estándares  
ISO 9001:2015 e ISO 14001:2015