

Banca vestidor para consultorio

Descripción:

Cubierta de madera aglomerada de 19 mm (3/4") de espesor; o lámina de acero calibre No. 20; acabado laminado plástico liso mate en cara y cantos vistos color teka mate.

Estructura fabricada de tubo de acero calibre No. 18 de 32 mm x 32 mm (1 1/4" x 1 1/4"); acabado con pintura electrostática en polvo termoendurecida en horno.

Regatón de aluminio de 25 mm (1") de diámetro, con altura ajustable.



Materiales:

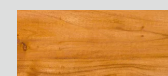

Madera

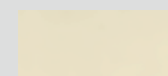

Pintura en polvo



Aluminio

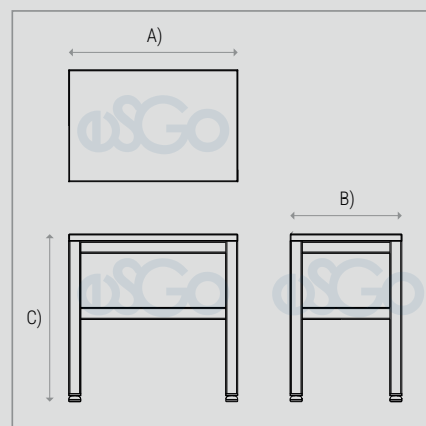

Imágenes representativas, no indican diseño específico. Nuestros productos cuentan con una garantía de 2 años contra defectos de fabricación y portan una etiqueta para su identificación. La ausencia de la misma puede dejar sin efecto dicha garantía.

Industrias Esgo, S.A. de C.V.
Correo: ventas@esgo.com.mx
Teléfono: (55) 15 46 20 30 WhatsApp: 56 27 60 57 54
Narciso Mendoza No. 672 Col. Santa María Aztlahuacán 09570 México D.F.

Dimensiones generales:

- A) Largo: 45 cm (17.7")
- B) Ancho: 30 cm (11.8")
- C) Altura: 45 cm (17.7")

IMAGEN PROTEGIDA POR LA LEY DE DERECHOS DE AUTOR POR EL INSTITUTO MEXICANO DE LA PROPIEDAD INDUSTRIAL No. 299964



Sistema de Gestión de Calidad certificado en los estándares ISO 9001:2015 e ISO 14001:2015