

Camilla para hospital esmaltada

Descripción:

Bastidor en tubo de acero calibre No. 18, de 25.4mm (1") de diámetro.

Cubierta en lámina de acero calibre No. 22, acabado con pintura electrostática en polvo termoendurecida en horno.

Barandal en tubo de acero calibre No. 18, de 25.4mm (1") de diámetro, acabado cromado.

Porta sueros en tubo de acero calibre No. 20, de 12.7mm (1/2") de diámetro, con gancho en barra redonda de 7.9mm (5/16") de diámetro, acabado cromado.

Estructura en tubo de acero calibre No. 18, de 25.4mm (1") de diámetro, acabado con pintura electrostática en polvo termoendurecida en horno.

Rodajas estándar de hule suave, de 121mm (4 3/4") de diámetro, acabado cromado.

Respaldo abatible con sistema de cremallera para ajuste de posiciones, acabado con pintura electrostática en polvo termoendurecida en horno.

Nota: El cojín se vende por separado.

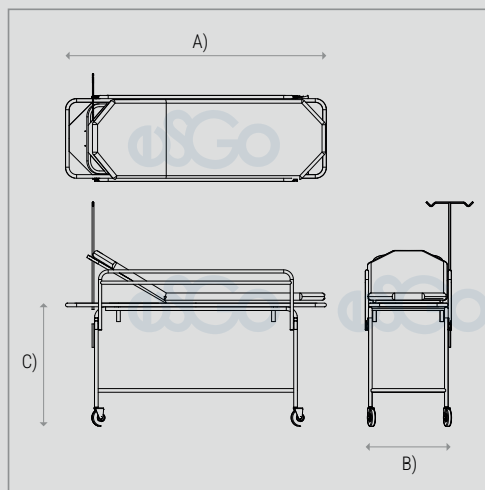

Materiales:



Acero cromado

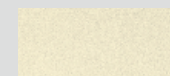

Pintura en polvo

Imágenes representativas, no indican diseño específico. Nuestros productos cuentan con una garantía de 2 años contra defectos de fabricación y portan una etiqueta para su identificación. La ausencia de la misma puede dejar sin efecto dicha garantía.

Industrias Esgo, S.A. de C.V.
Correo: ventas@esgo.com.mx
Teléfono: (55) 15 46 20 30
Narciso Mendoza No. 672 Col. Santa María Aztlahuacán 09570 México D.F.

Dimensiones generales:

- A) Largo: 180 cm (70.9")
- B) Plancha: 55 cm - 59.4 cm (21.7" - 23.4")
- C) Piso a plancha: 82 cm - 105 cm (32.3" - 41.3")

IMAGEN PROTEGIDA POR LA LEY DE DERECHOS DE AUTOR POR EL INSTITUTO MEXICANO DE LA PROPIEDAD INDUSTRIAL No. 299964



Sistema de Gestión de Calidad certificado en los estándares ISO 9001:2015 e ISO 14001:2015