

TIPO DE UNIDAD:	CLAVE IMSS	DESCRIPCION
UNIDADES MEDICAS	513.138.0106	BOTE PARA GASAS

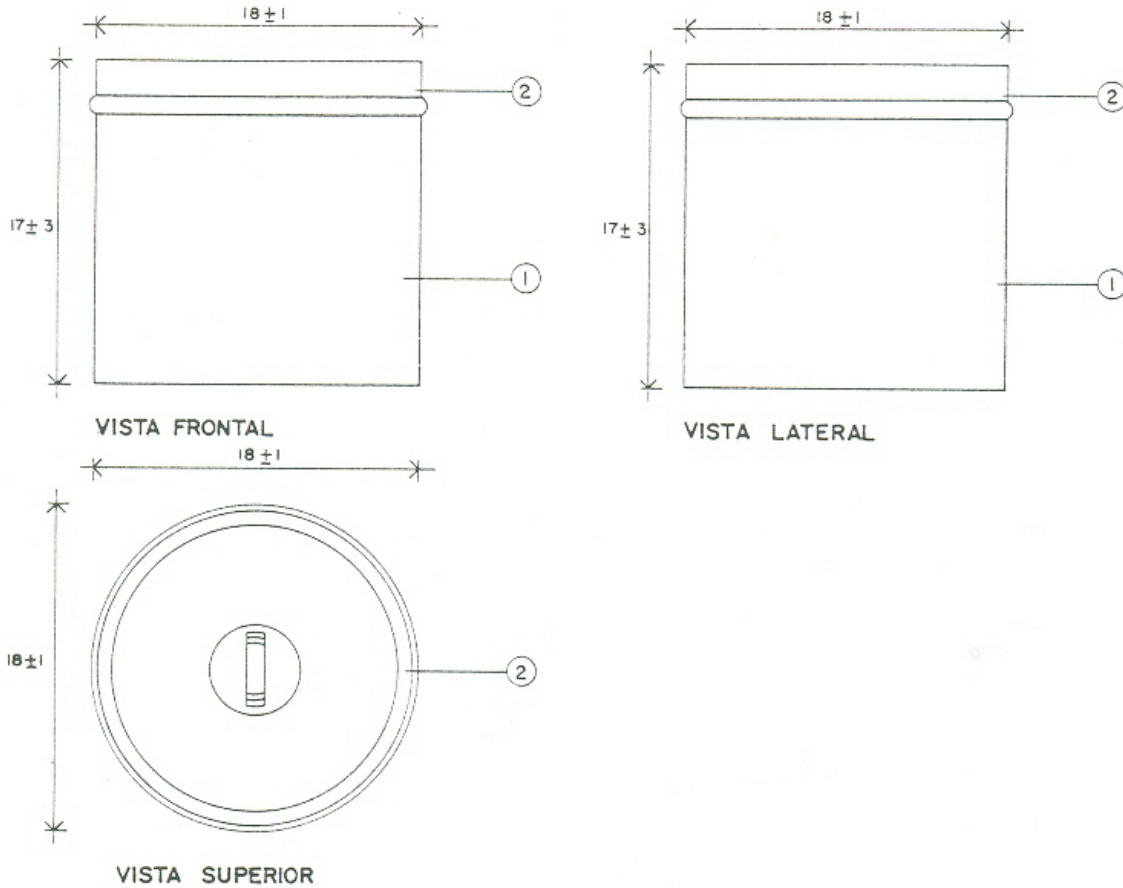

DIMENSIONES GENERALES

18 ± 1 de diametro x 17 ± 3 cm

A PAÑOS



A EJES



ACOT. cm

ESCALA GRAFICA:

0 1 2 3 4 5 7.5 10 12.5 cm

FECHA: 2004

PERSPECTIVA



ESPECIFICACIONES

1.- CUERPO DE LAMINA DE ACERO INOXIDABLE, CALIBRE N° 20, ACABADO PULIDO SANITARIO, CON VENA DE REFUERZO

2.- TAPA CON ASADE LAMINA DE ACERO INOXIDABLE, CALIBRE N° 22 ACABADO PULIDO SANITARIO Y PULIDO ESPEJO EN LOS VIVOS

NOTAS:

EL DIBUJO NO INDICA DISEÑO

EL ACERO INOXIDABLE DEBE SER TIPO AISI-304

APLICAR LOS SIGUIENTES INCISOS DE LAS NORMAS DE CALIDAD PARA MOBILIARIO JCC-51 MAYO 1986.

03.01.02a - 05.01.01. - 05.01.02. - 05.01.05. - 06b - 06c - 07.01. - 08.